

Druckregelventil G 3/4, G 1

Typ	DRP.54	DRP.55	
Kenngroßen			
Anschlußgewinde	G 3/4	G 1	
Bauart	Membran-Druckregler mit Sekundärentlüftung		
	pilotgesteuert		
Einbaulage	beliebig		
Eingangsdruck	Pe max. 25 bar		
Ausgangsdruck	Pa 0,5-10 bar Standard, 0,1-3 bar, 0,5-6 bar, 0,5-16 bar		
Mediums- und			
Umgebungstemperatur	max. 60°C (andere Temperaturbereiche auf Anfrage)		
Befestigungsart	Winkel		
Gewicht	1,950 kg		



Ersatz-Teile ☞ (Ersatzteilsatz komplett: ESA-DRP.55)

Nr.	Benennung	Werkstoff	Bestell-Nr.
1	Kopfstück	Al	---
2	Membran komplett	NBR - Al - Ms	
3	Membran DRI.55-5	NBR	5.1555.05.100
4	Ventilkegel komplett	NBR - Ms	
5	Gegendruckfeder DR.55-22	Niro	5.1555.22.000
6	Federhaube komplett C.00-72	POM - Ms	8.2100.72.000
7	Membran	NBR - Ms	
8	Ventilkegel	NBR - Ms	
9	Druckfeder 0 - 10 bar C.11-83	St. - verzinkt	5.2111.83.000

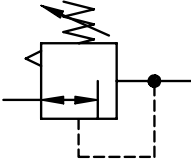

Baugruppe 5

Bestellhinweis

DRP. ** * *

Typ	Ausgangsdruck
1 Anschluß	2 Varianten

Bestellbeispiel: DRP.55 G 0,1-3

Anschluß	
1	54 G 3/4
	55 G 1
Varianten	
2	G Manometer ø63
	K Handrad abschließbar

Handhabungs-Hinweise

– Handrad kann durch Herunterdrücken arretiert werden

Technische Änderungen vorbehalten!

Blatt: DRP.55 (02/01)

Abmessungen (mm)

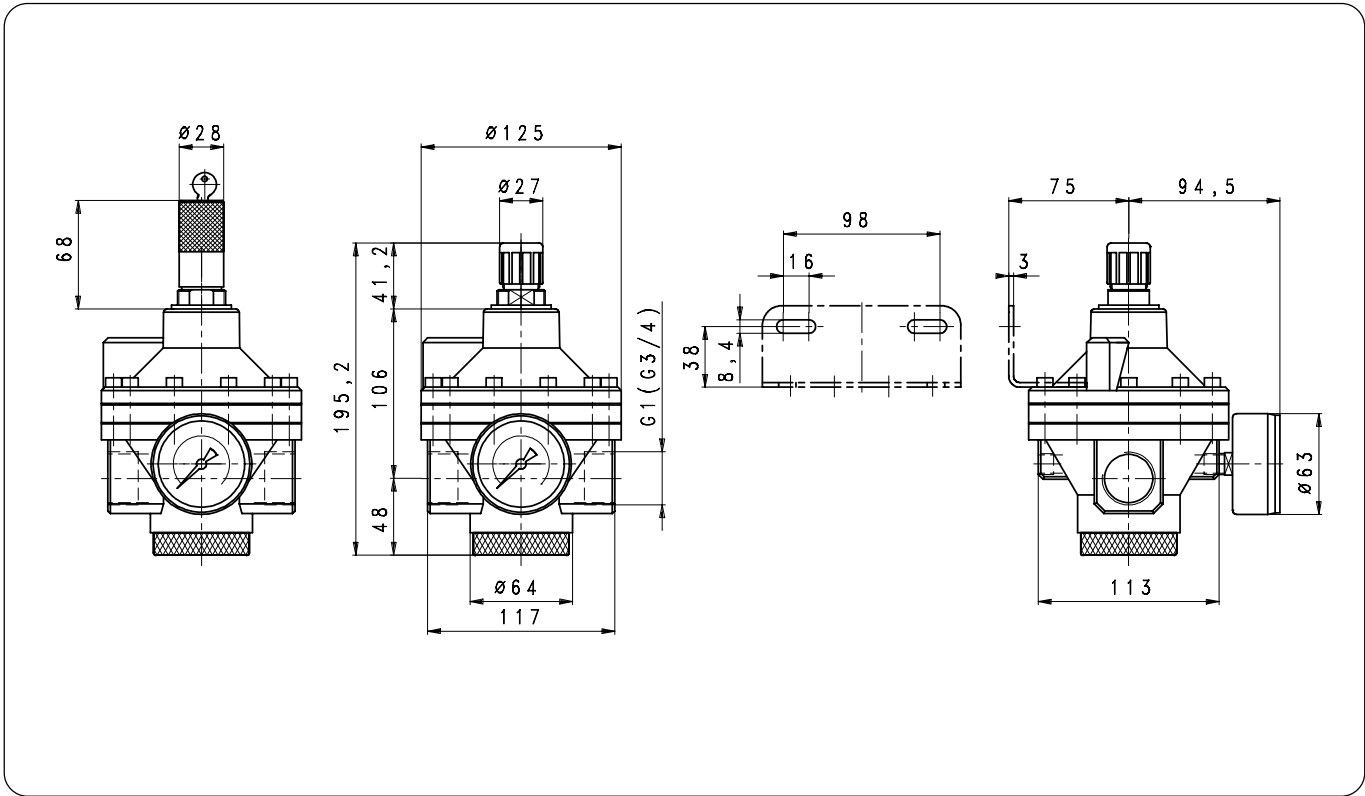

Durchflußcharakteristik

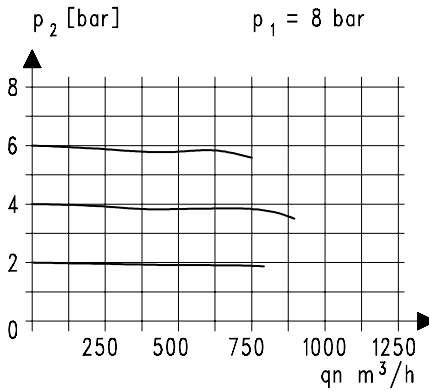

Hysterese

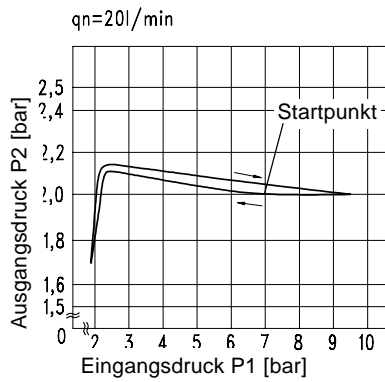

Zubehör

Winkel

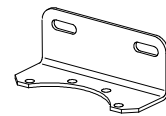

Typ: BW.50

Manometer

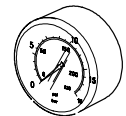

Typ:
G 63. 3/ 6 R
G 63. 6/10 R
G 63.10/16 R

Druckfeder

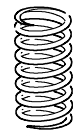

Typ:
0,1- 3: C.11-81
0,5- 6: C.11-82
0,5-16: C.11-66

Technische Änderungen vorbehalten!

Blatt: DRP .55 (02/01)